

**BỘ LAO ĐỘNG - THƯƠNG BINH VÀ XÃ HỘI****BỘ LAO ĐỘNG -  
THƯƠNG BINH VÀ XÃ HỘI****CỘNG HÒA XÃ HỘI CHỦ NGHĨA VIỆT NAM  
Độc lập - Tự do - Hạnh phúc**

Số: 18/2011/TT-BLĐTBXH

*Hà Nội, ngày 23 tháng 6 năm 2011***THÔNG TƯ****Hướng dẫn về chất liệu, màu sắc, kiểu dáng, quản lý, sử dụng  
trang phục, cấp hiệu và biển hiệu của thanh tra viên, cán bộ các cơ quan,  
đơn vị thanh tra thuộc ngành Lao động - Thương binh và Xã hội**

Căn cứ Luật Thanh tra ngày 15 tháng 11 năm 2010;

Căn cứ Nghị định số 186/2007/NĐ-CP ngày 25 tháng 12 năm 2007 của Chính phủ quy định chức năng, nhiệm vụ, quyền hạn và cơ cấu tổ chức của Bộ Lao động - Thương binh và Xã hội;

Căn cứ Nghị định số 31/2006/NĐ-CP ngày 29 tháng 3 năm 2006 của Chính phủ về tổ chức và hoạt động của Thanh tra Lao động - Thương binh và Xã hội;

Căn cứ Nghị định số 100/2007/NĐ-CP ngày 13 tháng 6 năm 2007 của Chính phủ về thanh tra viên, cộng tác viên thanh tra;

Căn cứ Thông tư liên tịch số 150/2007/TTLT-BTC-TTCT ngày 14 tháng 12 năm 2007 của Bộ Tài chính, Thanh tra Chính phủ hướng dẫn chế độ quản lý, cấp phát trang phục của thanh tra viên, cán bộ thuộc các cơ quan thanh tra nhà nước;

Căn cứ Thông tư số 03/2010/TT-TTCT ngày 16 tháng 7 năm 2010 của Thanh tra Chính phủ hướng dẫn về màu sắc, chất liệu, quy cách và quản lý, sử dụng trang phục của thanh tra viên, cán bộ thuộc các cơ quan thanh tra nhà nước;

Sau khi thống nhất ý kiến với Tổng Thanh tra Chính phủ, Bộ Lao động - Thương binh và Xã hội hướng dẫn về chất liệu, màu sắc, kiểu dáng, sử dụng, quản lý trang phục, cấp hiệu và biển hiệu của thanh tra viên, cán bộ các cơ quan, đơn vị thanh tra thuộc ngành Lao động - Thương binh và Xã hội như sau:

**Chương I****QUY ĐỊNH CHUNG****Điều 1. Phạm vi điều chỉnh**

Thông tư này hướng dẫn về chất liệu, màu sắc, kiểu dáng, sử dụng, quản lý trang phục, cấp hiệu và biển hiệu của thanh tra viên, cán bộ các cơ quan, đơn vị thanh tra thuộc ngành Lao động - Thương binh và Xã hội.

**Điều 2. Đối tượng áp dụng**

Thanh tra viên, cán bộ các cơ quan, đơn vị thanh tra thuộc ngành Lao động - Thương binh và Xã hội.

**Chương II  
QUY ĐỊNH CỤ THỂ****Điều 3. Trang phục của thanh tra viên, cán bộ các cơ quan, đơn vị thanh tra thuộc ngành Lao động - Thương binh và Xã hội****1. Trang phục nam****1.1. Áo thu đông (theo mẫu số 01 Phụ lục 1 kèm theo)**

a) Chất liệu: vải PE/Wo 70/30, ký hiệu 8045.

b) Màu sắc: Be.

c) Kiểu dáng: áo khoác có dựng lót toàn thân trước, lót lưng thân sau, áo đóng bốn cúc kim loại có hình ngôi sao mạ màu vàng đường kính 22mm, thân trước có bốn túi ốp ngoài, có nắp (hai túi ngực, hai túi dưới), cổ chữ K, thân sau có xẻ, tay áo làm bác tay rộng 95mm, toàn bộ ve áo, cổ áo, nẹp áo, bật vai và bác tay đều điều một đường may 04mm, vai có hai bật vai đính cúc kim loại có hình ngôi sao mạ màu vàng đường kính 16mm; ngực áo và thân áo có ép keo mùng, vải lót đồng màu với vải chính, ken vai làm bằng nút.

**1.2. Quần thu đông, quần xuân hè (theo mẫu số 02 Phụ lục 1 kèm theo)**

a) Chất liệu: vải PE/Wo 70/30, ký hiệu 8045.

b) Màu sắc: Be.

c) Kiểu dáng: quần âu kiểu một ply lật, hai túi quần dọc chéo, thân sau có hai túi hậu cài khuy nhựa; cửa quần có khóa kéo, đầu cạp có một móc và một cúc nằm trong; gấu quần làm chéch có mặt nguyệt; quần có sáu đĩa chia đều.

**1.3. Áo sơ mi dài tay (theo mẫu số 01 Phụ lục 2 kèm theo)**

a) Chất liệu: vải Pôpolin Pêvi 7288 (28 vệt).

b) Màu sắc: Trắng.

c) Kiểu dáng: áo cổ cài (đứng); nẹp bong, tay măng sét có hai cúc; có sáu cúc nhựa cùng màu đường kính 10mm, gấu áo bằng, có một túi bên trái, bị túi đáy hơi lượn tròn, miệng túi may một đường 30mm, thân sau cầu vai cháp hai bên.

**1.4. Áo xuân hè ngắn tay (hoặc dài tay)**

a) Chất liệu: vải Pôpolin Pêvi 7288 (28 vệt).

b) Màu sắc: Trắng.

c) Kiểu dáng: áo xuân hè ngắn tay có nẹp bong ở ngực và tay áo, cổ cứng, hai túi ngực có nắp, có sáu cúc áo có hình ngôi sao mạ màu vàng đường kính 16mm, vai áo có hai bật vai đính cúc kim loại có hình ngôi sao đường kính 16mm; hai túi ngực,

nắp túi lượn cong, bị túi lượn tròn, giữa bị túi có xúp nổi; thân sau cầu vai chập hai bên; gấu áo bằng; gấu tay áo may lật ngoài; toàn bộ cổ áo, tay áo, nẹp túi áo và bật vai điều một đường 04mm (theo mẫu số 02 Phụ lục 2 kèm theo).

Áo xuân hè dài tay có chất liệu, màu sắc và kiểu dáng giống áo xuân hè ngắn tay; tay măng sét có hai cúc nhựa có đường kính 10mm.

1.5. Áo măng tô (theo mẫu số 01 Phụ lục 3 kèm theo)

a) Chất liệu: vải PE/Wo 70/30, ký hiệu 8045.

b) Màu sắc: Be

c) Kiểu dáng: áo kiểu cài thẳng có ba khuy chìm, cúc kim loại có hình ngôi sao mạ màu vàng đường kính 22mm, ve cổ hình chữ K (cổ thò, ve thụt); xẻ sau; phía trong áo có túi lót, phía ngoài có dây dựng vải; hai túi coi làm chéo; có cá tay đầu nhọn đính một cúc kim loại có hình ngôi sao mạ màu vàng đường kính 16mm; các đường diễu nổi 08mm, toàn bộ thân áo được dựng canh tóc, vải lót đồng màu với vải chính, ken vai làm bằng nút.

2. Trang phục nữ

2.1. Áo thu đông (theo mẫu số 01 Phụ lục 4 kèm theo)

a) Chất liệu: vải PE/Wo 70/30, ký hiệu 8045.

b) Màu sắc: Be.

c) Kiểu dáng: áo khoác có dựng lót toàn thân trước, lót lưng thân sau, áo đóng bốn cúc kim loại có hình ngôi sao mạ màu vàng đường kính 22mm, hai bên thân áo có hai túi coi có nắp, cổ chữ K, thân sau có xẻ, tay áo làm bác tay rộng 85mm, toàn bộ ve áo, cổ áo, nẹp áo, bật vai và bác tay đều điều một đường may 04mm, vai có hai bật vai đính cúc kim loại có hình ngôi sao mạ màu vàng đường kính 16mm; vải lót đồng màu với vải chính, ken vai làm bằng nút.

2.2. Quần thu đông, quần xuân hè hoặc juýp thu đông, juýp xuân hè

2.2.1. Quần thu đông, quần xuân hè (theo mẫu số 02 Phụ lục 4 kèm theo)

a) Chất liệu: vải PE/Wo 70/30, ký hiệu 8045.

b) Màu sắc: Be.

c) Kiểu dáng: quần âu kiểu ply chìm hai bên; có hai túi quần đồng hồ sát cạp quần; cửa quần có khóa kéo; cạp quai nhê, đầu cạp có một móc và một cúc nằm trong; quần có sáu đĩa chia đều, ống hơi vẩy.

2.2.2. Juýp thu đông, juýp xuân hè (theo mẫu tại Phụ lục 5 kèm theo)

a) Chất liệu: vải PE/Wo 70/30, ký hiệu 8045

b) Màu sắc: Be.

c) Kiểu dáng: juýp hình chữ A, thân sau có khóa kéo hình giọt lệ, thân sau có xẻ, chiết ly hai bên.

### 2.3. Áo sơ mi dài tay (theo mẫu số 01 Phụ lục 6 kèm theo)

a) Chất liệu: vải Pôpolin Pêvi 7288 (28 vệt).

b) Màu sắc: Trắng.

c) Kiểu dáng: cổ cứng, vạt áo bằng, có hai ly trước và hai ly sau, nẹp bong, tay măng sét; có sáu cúc nhựa cùng màu đường kính 10mm, toàn bộ cổ áo, tay áo, nẹp túi áo và bật vai điều một đường 04mm.

### 2.4. Áo xuân hè ngắn tay (hoặc dài tay)

a) Chất liệu: vải Pôpolin Pêvi 7288 (28 vệt).

b) Màu sắc: Trắng.

c) Kiểu dáng: áo xuân hè ngắn tay, cổ hai ve, một hàng khuy năm cúc kim loại có hình ngôi sao mạ màu vàng đường kính 16mm, hai túi dưới nắp, nắp túi lượn tròn, có hai cúc kim loại có hình ngôi sao mạ màu vàng đường kính 16mm, hai ly trước và hai ly sau, vai áo có hai bật vai đính cúc kim loại có hình ngôi sao mạ màu vàng đường kính 16mm; gấu áo bằng, toàn bộ cổ áo, tay áo, nẹp túi áo và bật vai điều một đường 04mm (theo mẫu số 02 Phụ lục 6 kèm theo).

Áo xuân hè dài tay có chất liệu, màu sắc và kiểu dáng giống áo xuân hè ngắn tay; tay măng sét có hai cúc nhựa có đường kính 10mm.

### 2.5. Áo măng tô (theo mẫu số 02 Phụ lục 3 kèm theo)

a) Chất liệu: vải PE/Wo 70/30, ký hiệu 8045.

b) Màu sắc: Be.

c) Kiểu dáng: áo kiểu cài thẳng có ba khuy chìm, cúc kim loại có hình ngôi sao mạ màu vàng đường kính 22mm, ve cổ hình chữ K (cổ thò, ve thụt); xẻ sau; phía ngoài có dây lưng vải; hai túi coi làm chéo; có cá tay đầu nhọn đính một cúc kim loại có hình ngôi sao mạ màu vàng đường kính 16mm; các đường điều nổi 08mm, toàn bộ thân áo được dựng canh tóc vải lót đồng màu với vải chính, ken vai làm bằng nút.

## 3. Các trang phục khác được trang bị chung cho nam và nữ

### 3.1. Phù hiệu (theo mẫu số 01 Phụ lục 7 kèm theo)

Phù hiệu của Thanh tra Lao động - Thương binh và Xã hội được làm bằng kim loại, có biểu tượng của Thanh tra Việt Nam, có hai cạnh tùng màu vàng ôm hai bên, ở giữa có chữ “THANH TRA LĐ-TB-XH” màu đỏ. Phù hiệu có bề rộng 62mm, chiều cao 54,7mm. Phù hiệu được gắn trên mũ kê pi.

### 3.2. Mũ kê pi (theo mẫu số 02 Phụ lục 7 kèm theo)

Mũ kê pi màu be cùng màu với quần áo, lưỡi trai bằng nhựa màu đen có gắn cạnh tùng màu vàng, giữa lưỡi trai và cầu mũ có hai dây nỉ màu vàng nối với hai khuy nhựa màu vàng có in hình ngôi sao. Giữa cầu mũ có gắn phù hiệu. Quai mũ bằng nhựa màu đen.

### 3.3. Ve áo (theo mẫu số 03 Phụ lục 7 kèm theo)

Hình tam giác, màu vàng nhạt, ở giữa có biểu tượng Thanh tra Việt Nam, chữ Thanh tra Việt Nam màu đỏ, cài ở ve áo.

### 3.4. Caravat (theo mẫu số 01 Phụ lục 8 kèm theo)

a) Chất liệu: vải PE/Wo 70/30, ký hiệu 8045.

b) Màu sắc: Be.

c) Kiểu dáng: caravat có độ dài 430mm, kiểu thắt sẵn, có khóa kéo, có chốt hãm tự động.

### 3.5. Thắt lưng da (theo mẫu số 02 Phụ lục 8 kèm theo)

Mặt đồng hình chữ nhật, ở giữa dập ngôi sao nổi trong vòng tròn có đường kính 20mm, dây da màu sẫm.

### 3.6. Cặp tài liệu (theo mẫu số 03 Phụ lục 8 kèm theo)

Cặp tài liệu làm bằng da, màu đen, có khóa số, dây đeo.

### 3.7. Dép quai hậu

Dép quai hậu nam làm bằng da, màu đen, đế cao 30mm, chốt cài bằng ké dịch (theo mẫu số 01 Phụ lục 9 kèm theo).

Dép quai hậu nữ làm bằng da, màu sẫm ánh tím, đế cao 50mm (theo mẫu số 02 Phụ lục 9 kèm theo).

### 3.8. Giày da

Giày da nam màu đen, đế cao 30mm, buộc dây, thấp cổ (theo mẫu số 03 Phụ lục 9 kèm theo).

Giày da nữ màu đen, đế cao 50mm, buộc dây, thấp cổ (theo mẫu số 04 Phụ lục 9 kèm theo).

### 3.9. Bít tất

Màu be nhạt, chất liệu dệt kim co giãn (theo mẫu số 05 Phụ lục 9 kèm theo).

### 3.10. Quần, áo mưa

Áo màu cỏ úa, có mũ buộc dây, choàng rộng qua đầu gối; quần chun ống đứng cùng màu với áo (theo mẫu tại Phụ lục 10 kèm theo).

## **Điều 4. Biểu hiệu của thanh tra viên, cán bộ các cơ quan, đơn vị thanh tra thuộc ngành Lao động - Thương binh và Xã hội**

Biểu hiệu của thanh tra viên, cán bộ các cơ quan, đơn vị thanh tra thuộc ngành Lao động - Thương binh và Xã hội (theo mẫu số 04 Phụ lục 7 kèm theo) làm bằng đồng, được phủ nhựa bóng; nền màu xanh cửu long; chiều dài 85mm, chiều rộng 20mm; bên phải có hình biểu tượng Thanh tra Việt Nam, trên cùng bên trái có dòng chữ tên cơ quan, phía dưới có ghi họ tên, hàng cuối ghi chức vụ của cán bộ, thanh tra viên, chữ màu bạc. Trường hợp cán bộ, thanh tra viên không có chức

vụ thì hàng cuối để trống. Biện hiệu được gắn ở trên ngực áo phải khi sử dụng trang phục.

### **Điều 5. Cấp hiệu của thanh tra viên, cán bộ các cơ quan, đơn vị thanh tra thuộc ngành Lao động - Thương binh và Xã hội**

Cấp hiệu của thanh tra viên, cán bộ các cơ quan, đơn vị thanh tra thuộc ngành Lao động - Thương binh và Xã hội (theo mẫu tại Phụ lục 11 kèm theo) có nền màu vàng được gắn trên hai cầu vai áo, được làm bằng vải sợi tổng hợp màu vàng, dài 120mm, đầu ngoài rộng 50mm, đầu trong rộng 40mm, độ chéch đầu nhọn 18mm; xung quanh viền màu đỏ rộng 02mm; đầu trong có cúc bằng kim loại, dập nổi ngôi sao, mạ vàng.

Trên cấp hiệu có sao bằng kim loại mạ màu vàng, đường kính 10mm và gạch dọc màu đỏ rộng 05mm, dài suốt dọc cấp hiệu để phân biệt các ngạch thanh tra và chức vụ của người mang cấp hiệu.

1. Thanh tra viên cao cấp: 03 gạch dọc màu đỏ
2. Thanh tra viên chính: 02 gạch dọc màu đỏ
3. Thanh tra viên: 01 gạch dọc màu đỏ
4. Chuyên viên, cán bộ: không có gạch dọc màu đỏ
5. Chánh Thanh tra Bộ: 04 sao
6. Phó Chánh Thanh tra Bộ: 03 sao
7. Trưởng phòng Thanh tra Bộ, Kế toán trưởng Thanh tra Bộ, Chánh Thanh tra Sở và tương đương: 02 sao
8. Phó Trưởng phòng Thanh tra Bộ, Phó Chánh Thanh tra Sở và tương đương: 01 sao
9. Chuyên viên, cán bộ: không có sao

Ví dụ: Một người có chức vụ Chánh Thanh tra Sở và đang ở ngạch thanh tra viên chính thì cấp hiệu của người đó có 02 gạch dọc màu đỏ và 02 sao.

### **Điều 6. Quản lý và sử dụng trang phục**

1. Thanh tra viên, cán bộ các cơ quan, đơn vị thanh tra thuộc ngành Lao động - Thương binh và Xã hội phải mặc trang phục thanh tra khi làm việc tại công sở; khi thi hành công vụ; trong các ngày lễ, ngày kỷ niệm, ngày truyền thống.

2. Thanh tra viên, cán bộ được cấp trang phục có trách nhiệm giữ gìn, bảo quản trang phục. Trường hợp trang phục thanh tra bị hư hỏng, mất có lý do khách quan (thiên tai, hỏa hoạn,...) thì được cấp bổ sung; trường hợp hư hỏng, mất không có lý do chính đáng thì cá nhân phải tự may sắm đảm bảo yêu cầu trang phục để sử dụng.

3. Thanh tra viên, cán bộ khi thôi việc, nghỉ hưu, nghỉ mất sức, chuyển công tác khác mà trang phục được cấp chưa hết niên hạn thì không phải thu hồi; nếu đã hết

thời hạn mà chưa được cấp phát thì không được cấp phát. Đối với các thanh tra viên, cán bộ khi không còn làm việc tại cơ quan thanh tra phải nộp lại: mũ kêpi, cấp hiệu, phù hiệu, biển hiệu, cài ve áo (trừ trường hợp nghỉ hưu).

4. Mũ kêpi, biển hiệu, cấp hiệu, phù hiệu được cấp lại trong trường hợp bị hỏng, bị mất (phải báo cáo giải trình khi được Chánh Thanh tra Bộ hoặc Giám đốc Sở Lao động - Thương binh và Xã hội đồng ý mới được cấp lại); biển hiệu, cấp hiệu được đổi lại trong trường hợp bổ nhiệm, nâng ngạch.

5. Đối với các tỉnh phía nam, để phù hợp với điều kiện thời tiết địa phương và trong phạm vi dự toán ngân sách được giao may sắm trang phục, Chánh Thanh tra Sở Lao động - Thương binh và Xã hội các tỉnh, thành phố trực thuộc Trung ương báo cáo Giám đốc Sở Lao động - Thương binh và Xã hội xem xét, quyết định chuyển đổi trang phục áo măng tô thành áo xuân hè.

6. Thanh tra viên, cán bộ được chọn một loại áo xuân hè dài tay hoặc ngắn tay; có thể thay thế áo sơ mi dài tay bằng áo xuân hè dài tay trong năm được cấp và phải đăng ký với Chánh Thanh tra Bộ hoặc Giám đốc Sở Lao động - Thương binh và Xã hội trước ngày 01/12 trước năm được cấp.

7. Nữ thanh tra viên, nữ cán bộ có thể lựa chọn quần xuân hè, quần thu đông hay juýp xuân hè, juýp thu đông trong năm được cấp và phải đăng ký với Chánh Thanh tra Bộ hoặc Giám đốc Sở Lao động - Thương binh và Xã hội trước ngày 01/12 trước năm được cấp.

8. Chánh Thanh tra Bộ, Giám đốc Sở Lao động - Thương binh và Xã hội quyết định may sắm, cấp phát trang phục cho thanh tra viên, cán bộ theo đúng quy định về tiêu chuẩn, màu sắc, kiểu dáng trang phục.

9. Chế độ quản lý, cấp phát trang phục theo hướng dẫn tại Mục II Thông tư liên tịch số 150/2007/TTLT-BTC-TTCTP ngày 14 tháng 12 năm 2007 của Bộ Tài chính và Thanh tra Chính phủ, hướng dẫn chế độ quản lý, cấp phát trang phục của thanh tra viên, cán bộ thuộc các cơ quan Thanh tra Nhà nước.

10. Cơ quan Thanh tra Bộ và Sở Lao động - Thương binh và Xã hội mở sổ sách theo dõi quản lý, cấp phát trang phục đến từng thanh tra viên, cán bộ trong đơn vị; thanh tra viên, cán bộ các cơ quan, đơn vị thanh tra thuộc ngành Lao động - Thương binh và Xã hội phải sử dụng trang phục đúng quy định.

### **Chương III**

### **ĐIỀU KHOẢN THI HÀNH**

#### **Điều 7. Hiệu lực thi hành**

Thông tư này có hiệu lực thi hành sau 45 ngày, kể từ ngày ký.

**Điều 8. Tổ chức thực hiện**

1. Chánh Thanh tra Bộ Lao động - Thương binh và Xã hội có trách nhiệm hướng dẫn quản lý, sử dụng mẫu trang phục của thanh tra viên, cán bộ các cơ quan, đơn vị thanh tra thuộc ngành Lao động - Thương binh và Xã hội theo quy định này trên phạm vi toàn quốc.

2. Khoản chi may sắm trang phục không đúng quy định tại Thông tư này khi bị phát hiện phải được thu hồi nộp vào ngân sách nhà nước và sẽ bị xử lý theo quy định tại Thông tư số 98/2006/TT-BTC ngày 20/10/2006 của Bộ Tài chính hướng dẫn việc bồi thường thiệt hại và xử lý kỷ luật đối với cán bộ, công chức vi phạm pháp luật về thực hành tiết kiệm, chống lãng phí và Thông tư số 101/2006/TT-BTC ngày 31/10/2006 của Bộ Tài chính hướng dẫn việc xử phạt vi phạm hành chính và bồi thường thiệt hại trong thực hành tiết kiệm, chống lãng phí.

3. Trong quá trình thực hiện nếu có vướng mắc, các cơ quan, tổ chức, cá nhân có liên quan kịp thời phản ánh về Bộ Lao động - Thương binh và Xã hội (qua Thanh tra Bộ) để nghiên cứu, sửa đổi, bổ sung./.

**KT. BỘ TRƯỞNG  
THỨ TRƯỞNG**

**Bùi Hồng Lĩnh**



**PHỤ LỤC 1**  
**TRANG PHỤC THANH TRẠI Đ-TB&XH**  
**(ÁO THƯ ĐÔNG & QUẦN ÁU - NAM)**  
**MÀU BE SẮM**

(Ban hành kèm theo Thông tư số 18/2011/TT-BLĐTBXH ngày 23/6/2011 của Bộ Lao động - Thương binh và Xã hội)

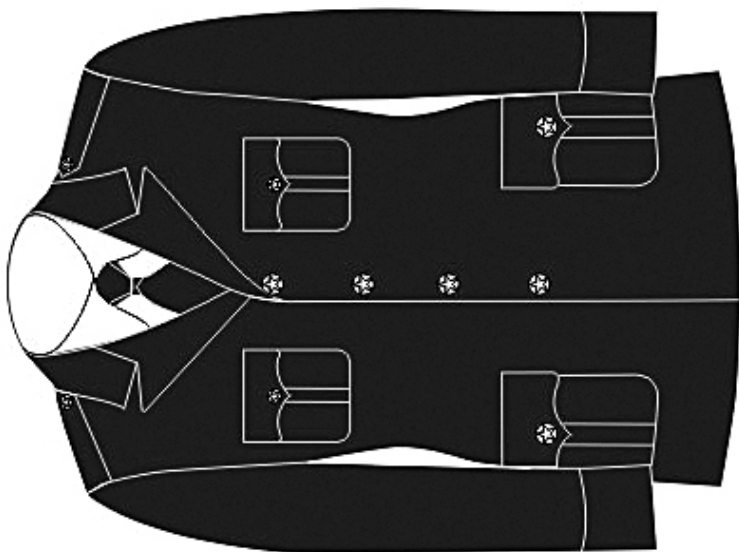

Mẫu số 01

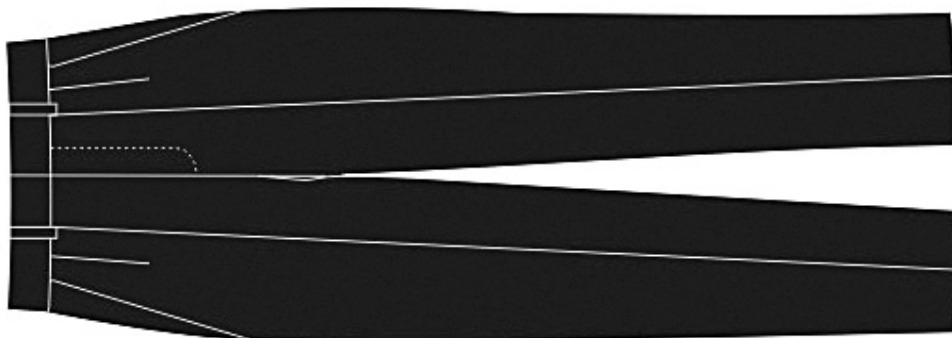

Mẫu số 02

THIẾT KẾ  
 CÔNG TY CỔ PHẦN MAY 19  
 311 TRƯỜNG CHINH - THANH XUÂN - HÀ NỘI  
 ĐT: 04 3565 3732 \* FAX: 04 3853 0154

**PHỤ LỤC 2**  
**TRANG PHỤC THANH TRÀ LĐ-TB&XH**  
**(ÁO XUÂN HÈ NGẮN TAY & SƠ MI DÀI TAY - NAM)**  
**MÀU TRẮNG**

(Ban hành kèm theo Thông tư số 18/2011/TT-BLĐTBXH ngày 23/6/2011 của Bộ Lao động - Thương binh và Xã hội)

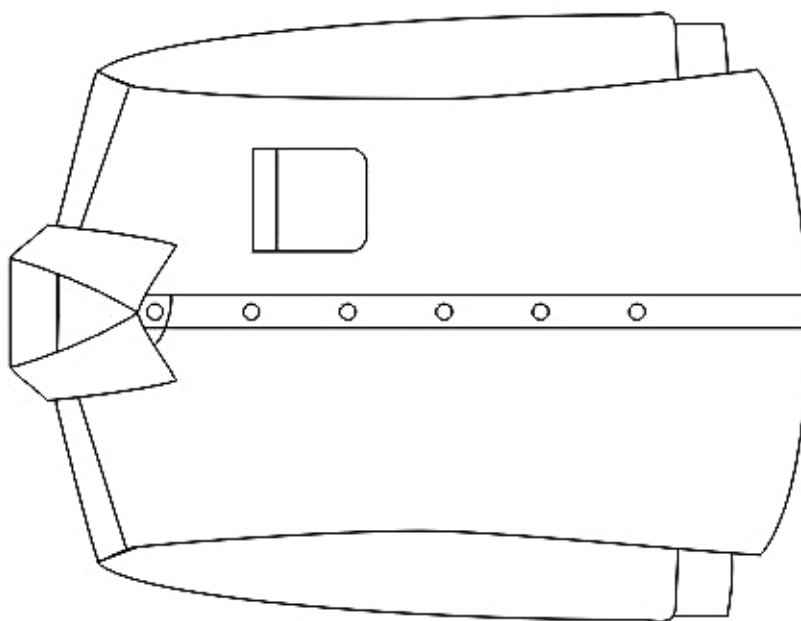

Mẫu số 01

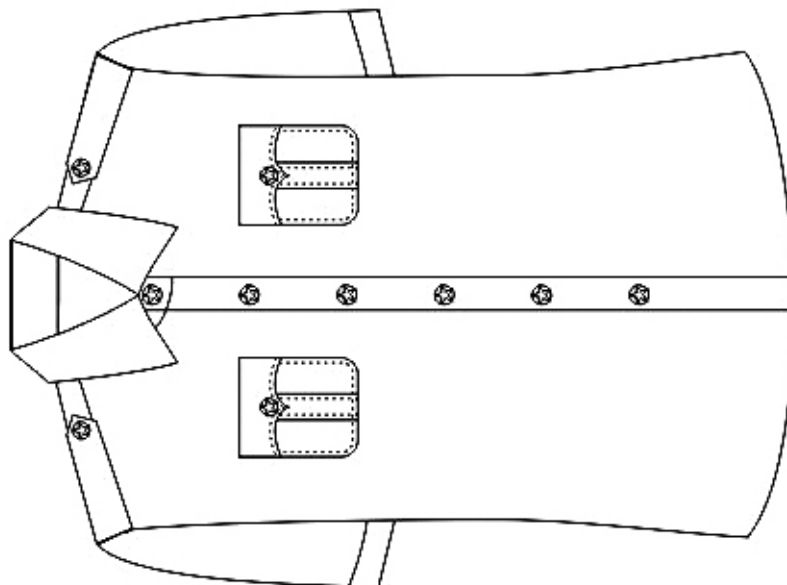

Mẫu số 02

THIẾT KẾ  
CÔNG TY CỔ PHẦN MAY 19  
311 TRƯỜNG CHINH - THANH XUÂN - HÀ NỘI  
ĐT: 04 3565 3732 \* FAX: 04 3853 0154

**PHỤ LỤC 3**  
**TRANG PHỤC THÀNH TRÁI Đ-TB&XH**  
**(ÁO MĂNG TÔ - NAM, NỮ)**  
**MÀU BE SẮM**

(Ban hành kèm theo Thông tư số 18/2011/TT-BLĐTBXH ngày 23/6/2011 của Bộ Lao động - Thương binh và Xã hội)

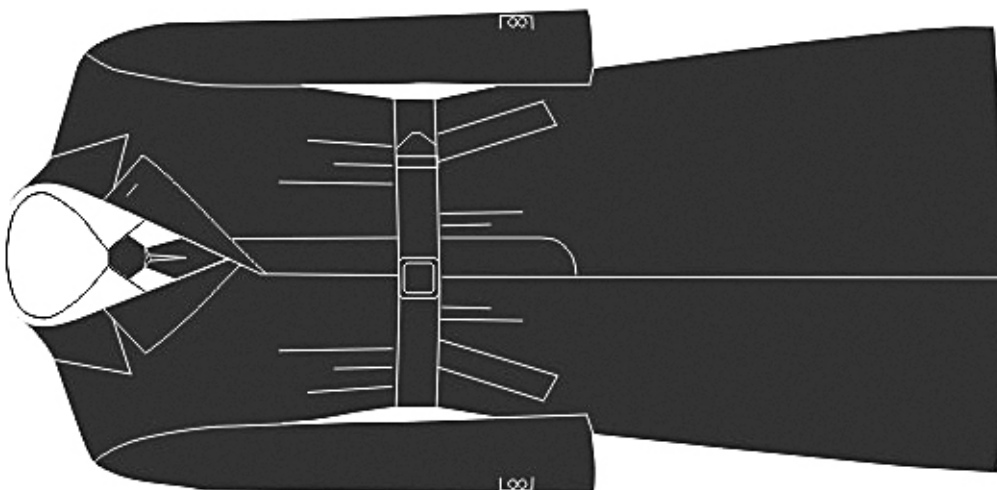

Mẫu số 01

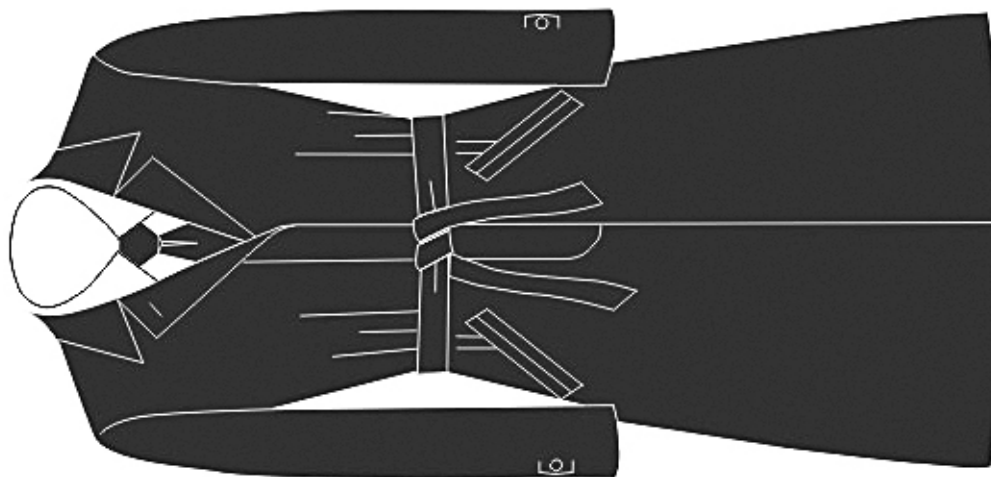

Mẫu số 02

THIẾT KẾ  
 CÔNG TY CỔ PHẦN MAY 19  
 311 TRƯỜNG CHINH -  
 THANH XUÂN - HÀ NỘI  
 ĐT: 04 3565 3732 \*  
 FAX: 04 3853 0154

**PHỤ LỤC 4**  
**TRANG PHỤC THANH TRÀ LD-TB&XH**  
**(ÁO THƯ ĐÔNG & QUẦN ÁU - NỮ)**  
**MÀU BE SÂM**

(Ban hành kèm theo Thông tư số 18/2011/TT-BLĐTBXH ngày 23/6/2011 của Bộ Lao động - Thương binh và Xã hội)

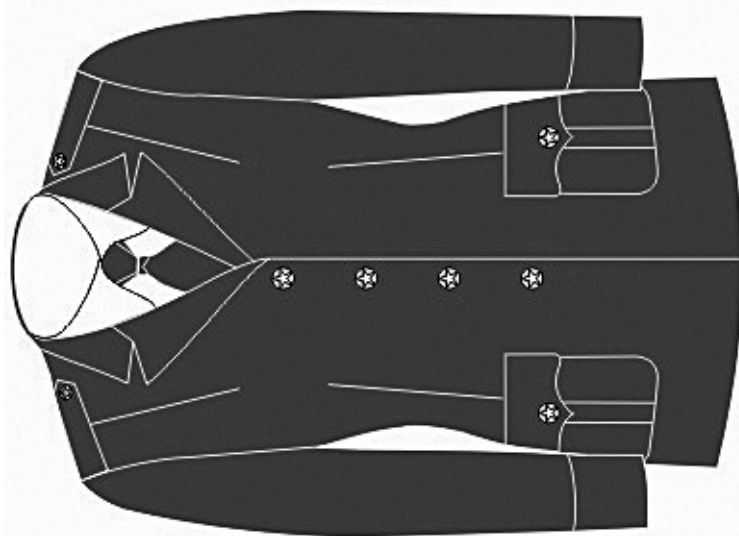

Mẫu số 01

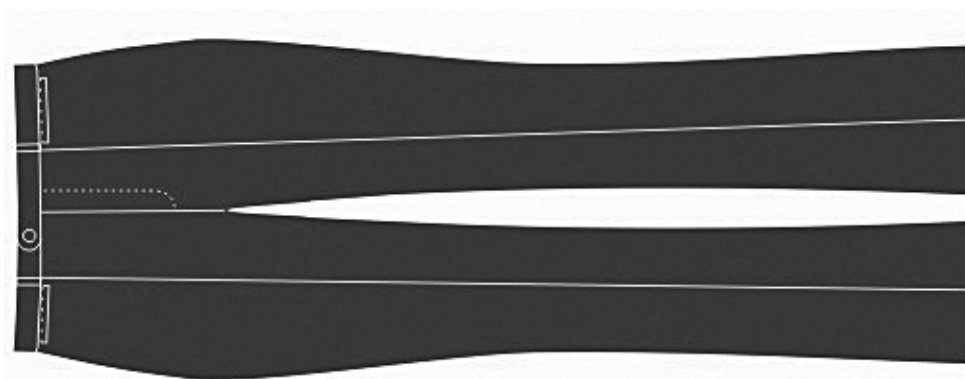

Mẫu số 02

THIẾT KẾ  
CÔNG TY CỔ PHẦN MAY 19  
311 TRƯỜNG CHINH - THANH XUÂN - HÀ NỘI  
ĐT: 04-3565 3732 \* FAX: 04 3853 0154

**PHỤ LỤC 5**  
**TRANG PHỤC THANH TRÀ LĐ-TB&XH**  
**(JUYP NỮ)**  
**MÀU BE SẮM**

(Ban hành kèm theo Thông tư số 18/2011/TT-BLĐTBXH ngày 23/6/2011 của Bộ Lao động - Thương binh và Xã hội)

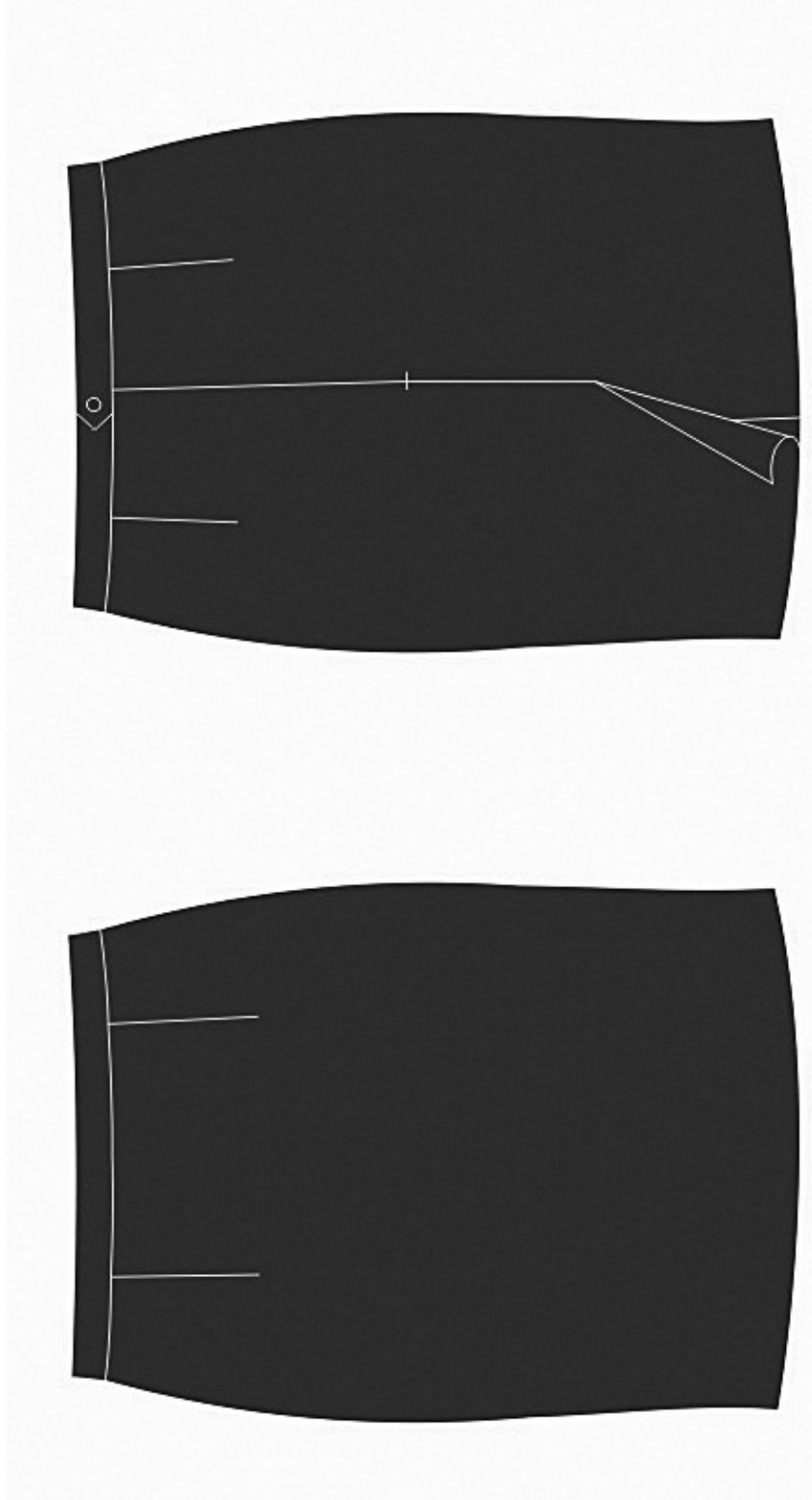

THÂN TRƯỚC

THÂN SAU

THIẾT KẾ  
CÔNG TY CỔ PHẦN MAY 19  
311 TRƯỜNG CHINH - THANH XUÂN - HÀ NỘI  
ĐT: 04 3565 3732 \* FAX: 04 3853 0154

**PHỤ LỤC 6**  
**TRANG PHỤC THANH TRÀ LĐ-TB&XH**  
**(ÁO XUÂN HÈ NGẮN TAY & SƠ MI DÀI TAY - NỮ)**  
**MÀU TRẮNG**

(Ban hành kèm theo Thông tư số 18/2011/TT-BLĐTBXH ngày 23/6/2011 của Bộ Lao động - Thương binh và Xã hội)

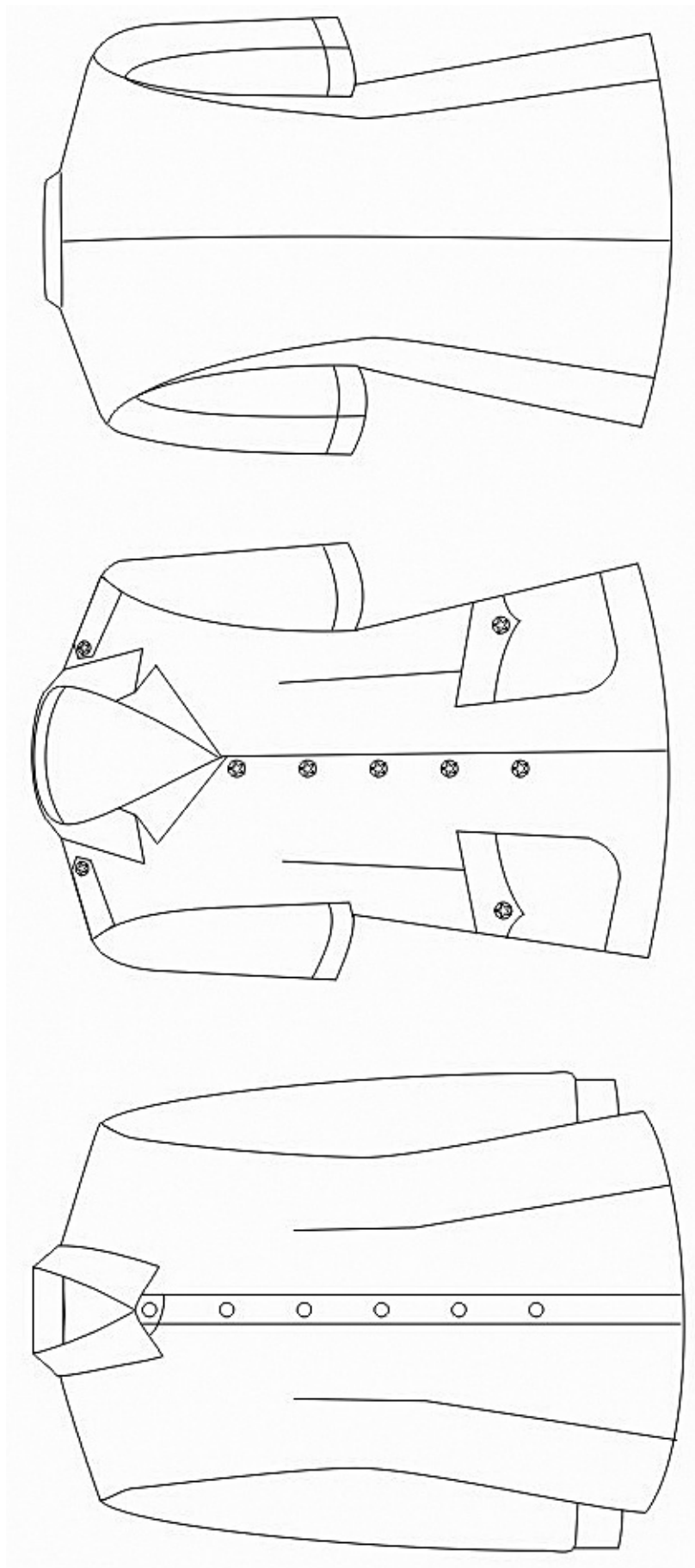

Mẫu số 01

Mẫu số 02

THIẾT KẾ  
CÔNG TY CỔ PHẦN MAY 19  
311 TRƯỜNG CHINH - THANH XUÂN - HÀ NỘI  
ĐT: 04 3565 3732 \* FAX: 04 3853 0154

**PHỤ LỤC 7**  
**TRANG PHỤC THANH TRÀ LD-TB&XH**  
**(PHÙ HIỆU - BIÊN HIỆU - MŨ KÊPI - BIỂU TƯỢNG CẢI VE ÁO)**

(Ban hành kèm theo Thông tư số 18/2011/TT-BLĐTBXH ngày 23/6/2011 của Bộ Lao động - Thương binh và Xã hội)



PHÙ HIỆU (Mẫu số 01)

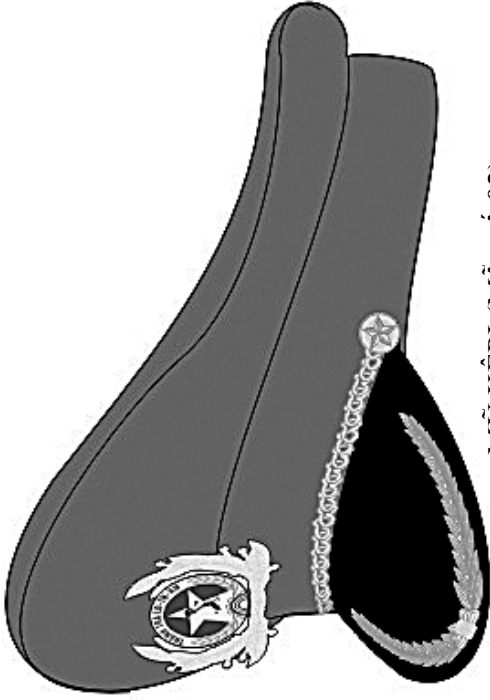

MŨ KÊPI (Mẫu số 02)

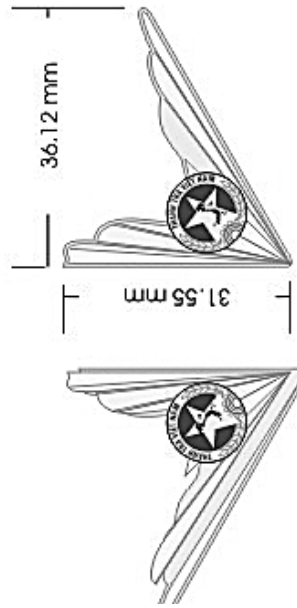

BIỂU TƯỢNG CẢI VE ÁO  
(Mẫu số 03)

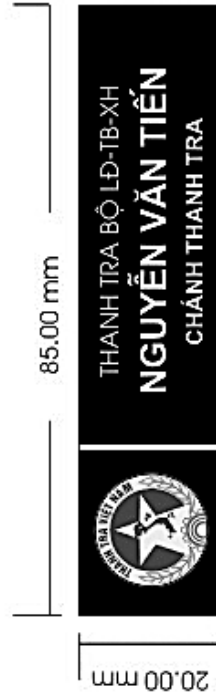

BIÊN HIỆU CÀI NGỰC  
(Mẫu số 04)

THIẾT KẾ  
 CÔNG TY CỔ PHẦN MÂY 19  
 311 TRƯỜNG CHINH - THANH XUÂN - HÀ NỘI  
 ĐT: 04 3565 3732 \* FAX: 04 3853 0154

**PHỤ LỤC 8**  
**TRANG PHỤC THÀNH TRA LĐ-TB&XH**  
**(CẤP TÀI LIỆU, THẮT LÚNG, CARAVAT)**

(Ban hành kèm theo Thông tư số 18/2011/TT-BLĐTBXH ngày 23/6/2011 của Bộ Lao động - Thương binh và Xã hội)

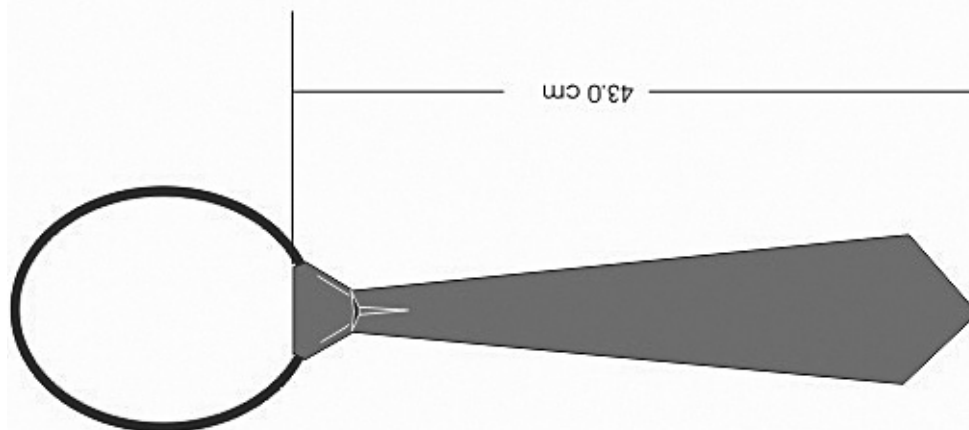

Mẫu số 01



Mẫu số 02



Mẫu số 03

THIẾT KẾ  
CÔNG TY CỔ PHẦN MÂY 19  
311 TRƯỜNG CHINH - THANH XUÂN - HÀ NỘI  
ĐT: 04 3565 3732 \* FAX: 04 3853 0154



**PHỤ LỤC 9**  
**TRANG PHỤC THANH TRA LĐ-TB&XH**  
**(GIÀY DA, DÉP QUAI HẠU, TẤT NAM - NỮ)**  
 (Ban hành kèm theo Thông tư số 18/2011/TT-BLĐTBXH ngày 23/6/2011 của Bộ Lao động - Thương binh và Xã hội)



Mẫu số 01

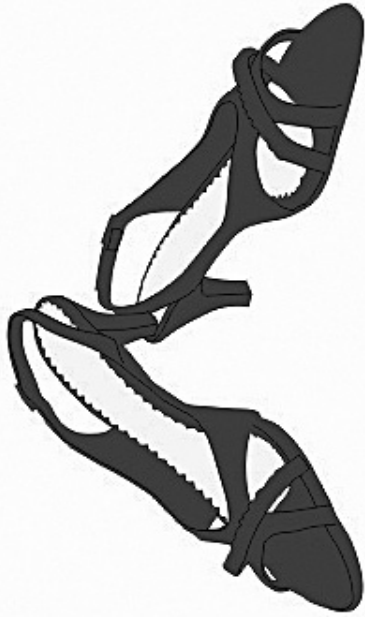

Mẫu số 02



Mẫu số 03



Mẫu số 04



Mẫu số 05

THIẾT KẾ  
 CÔNG TY CỔ PHẦN MAY 19  
 311 TRƯỜNG CHINH - THANH XUÂN - HÀ NỘI  
 ĐT: 04 3565 3732 \* FAX: 04 3853 0154

**PHỤ LỤC 10**  
**TRANG PHỤC THANH TRẠI Đ-TB&XH**  
**(BỘ QUẦN ÁO MÙA NAM - NỮ)**

(Ban hành kèm theo Thông tư số 18/2011/TT-BLĐTBXH ngày 23/6/2011 của Bộ Lao động - Thương binh và Xã hội)

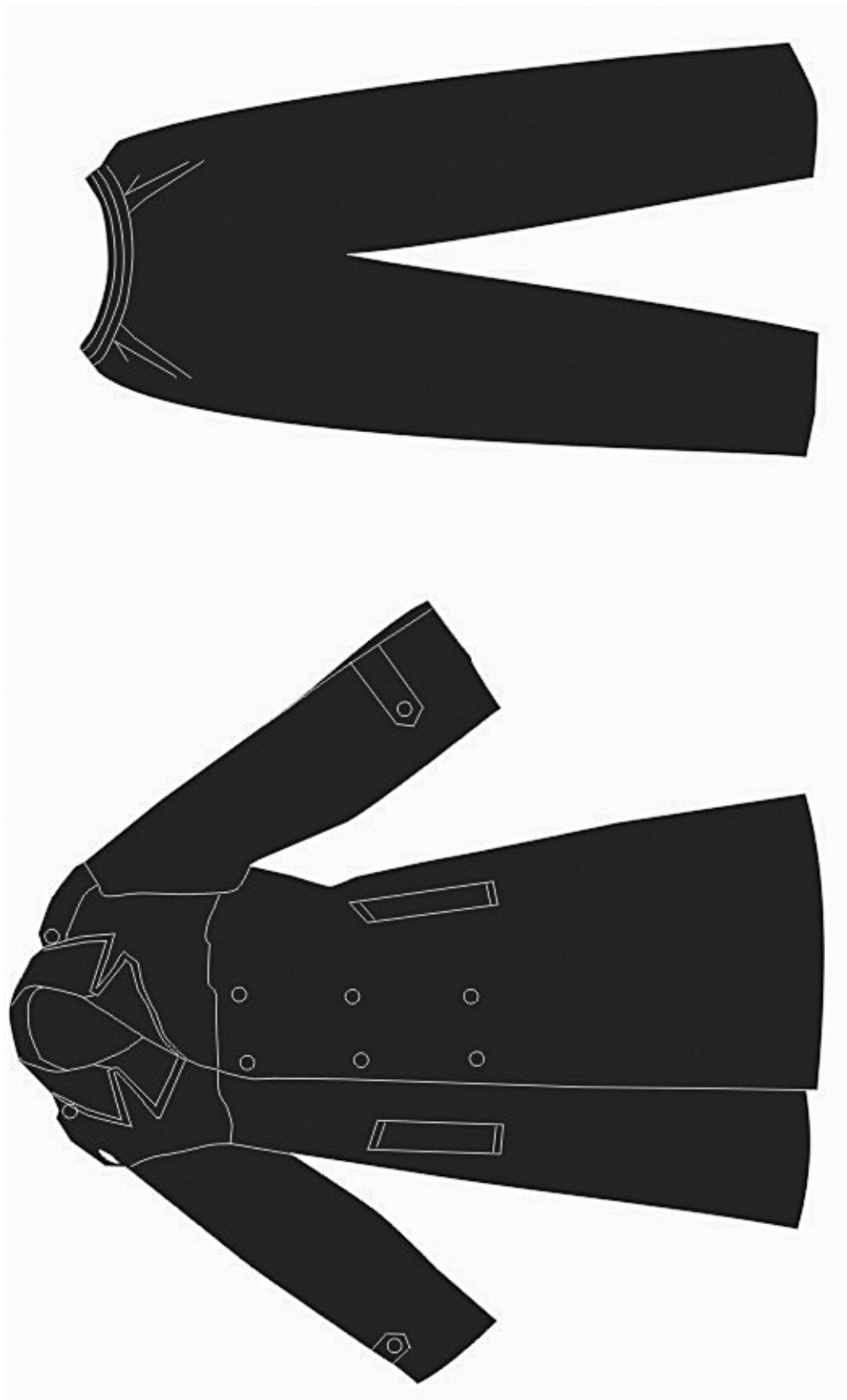

THIẾT KẾ  
CÔNG TY CỔ PHẦN MAY 19  
311 TRƯỜNG CHÍNH - THANH XUÂN - HÀ NỘI  
ĐT: 04 3565 3732 \* FAX: 04 3853 0154

**PHỤ LỤC 11  
TRANG PHỤC THANH TRA LĐ-TB&XH  
(CẤP HIỆU)**

(Ban hành kèm theo Thông tư số 18/2011/TT-BLĐTBXH ngày 23/6/2011 của Bộ Lao động - Thương binh và Xã hội)



THANH TRA VIÊN CAO CẤP



CHÁNH THANH TRA BỘ



P.CHÁNH VẤN PHÒNG - P.TRƯỞNG PHÒNG  
PHÓ CHÁNH THANH TRA SỞ



THANH TRA VIÊN CHÍNH



PHÓ CHÁNH THANH TRA BỘ



CHUYÊN VIÊN - CÁN BỘ



THANH TRA VIÊN



CHÁNH VĂN PHÒNG - TRƯỞNG PHÒNG  
CHÁNH THANH TRA SỞ

THIẾT KẾ  
CÔNG TY CỔ PHẦN MÂY 19  
311 TRƯỜNG CHINH - THANH XUÂN - HÀ NỘI  
ĐT: 04 3565 3732 \* FAX: 04 3853 0154